

クイックスタートガイド

① 電源 ON

ケースから取り出すと自動で電源 ON になります。

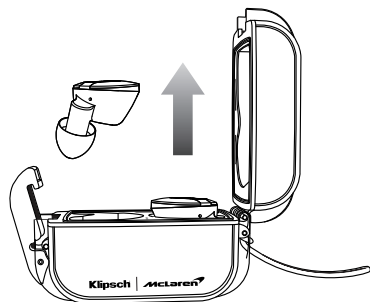

② ペ어링

電源が ON になると自動でペアリングモードになります。

接続機器の Bluetooth 設定画面で、Klipsch T5 Sport を選択してください。*

ペアリングモード中は
イヤホン本体の LED が青の点滅をします。

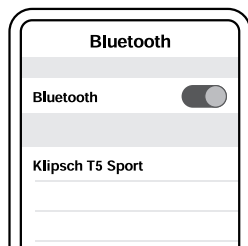
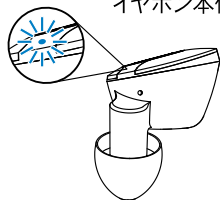

※: ペ어링済みの Bluetooth 機器に再度接続する場合は、イヤホンケースから取り出すだけで自動的に接続します。

③ 音楽再生

L 側

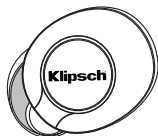

タッチ操作
(左耳側)

● (1 回タップ) : 外音取り込みモード

◻ (長押し) **—** **▶** : 音量を下げる

●● (2 回タップ) **◀◀** : 曲戻し

R 側



タッチ操作
(右耳側)

● (1 回タップ) **▶▶** : 再生 / 一時停止

◻ (長押し) **+** **▶** : 音量を上げる

●●※ (2 回タップ) **▶▶▶** : 曲送り

※再生停止中は、音声アシスタントが起動します。(Siri, Google アプリ)

④ 通話

L 側

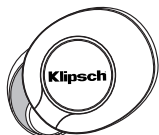

タッチ操作
(左耳側)



(2 回タップ)



：音声ミュート

R 側



タッチ操作
(右耳側)



(1 回タップ)



：通話



(2 回タップ)



：着信拒否 / 終話



(1 回タップ)



：新しい通話を
受ける



(2 回タップ)

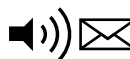

：新しい通話を
拒否し、ボイス
メールに通知する

※ 通話中

⑤ 片耳のみでの使用

L 側

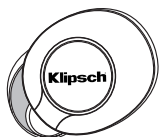

タッチ操作
(左耳側)

または

R 側



タッチ操作
(右耳側)

【音楽再生】



(1 回タップ)



：再生 / 一時停止



(2 回タップ)

：音声アシスタント
(Siri, Google アプリ)



(長押し)

：電源オフ

【通話】



(1 回タップ)



：通話



(2 回タップ)



：着信拒否 / 終話



(1 回タップ)



：音声ミュート

※ 通話中

⑥ L側とR側のペアリングのリセット

L側とR側のペアリングができない（片側からしか音声流れない）場合は、L側とR側のペアリングのリセットを行ってください。

- 1：L側とR側の両方を充電ケースにセットし、R側のボタンを5回押す。
- 2：L側のボタンを5回押す。
- 3：両方のLEDがゆっくり赤く点灯します。
- 4：その後LEDが紫色に変わって消灯するとリセットが完了します。

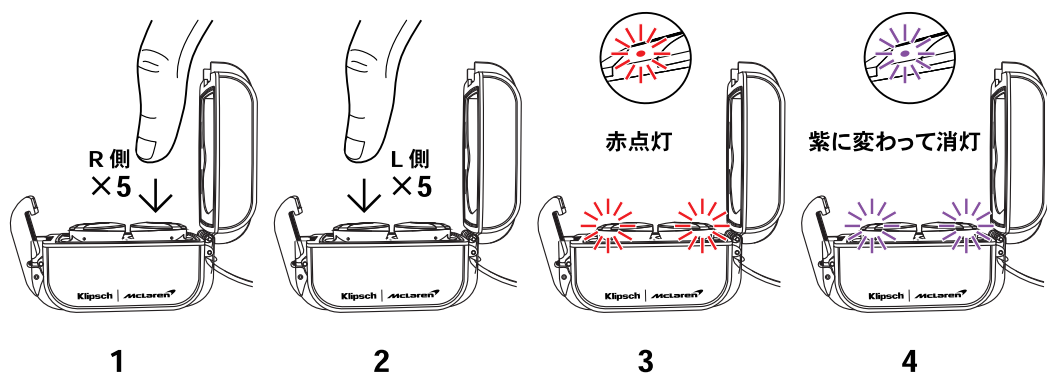

⑦ 工場出荷時設定に戻す（初期化）

L側とR側の両方のボタンを同時に約8秒間押し続け放すと、LEDが青と赤交互に点滅します。

その後LEDが消灯すると工場出荷時の設定に戻ります。

これにより全ての機器登録（ペアリング）情報が削除されます。



⑧ Moisture Removal System について

充電ケースには乾燥剤が備わっており、イヤホンの湿気を取り除き、清潔に保ちます。乾燥剤は電子レンジで再活性化し使用することができます。

乾燥剤再活性化方法

1. 乾燥剤を充電ケースから取り出す。

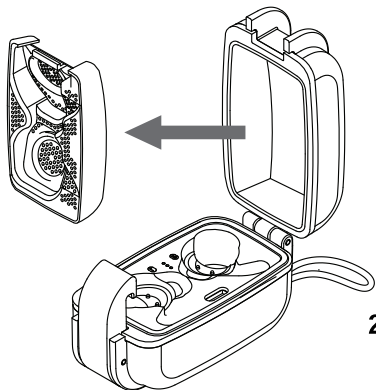

2. 穴がある方を上にして電子レンジに乾燥剤を入れ、「高」で30秒間レンジにかける。

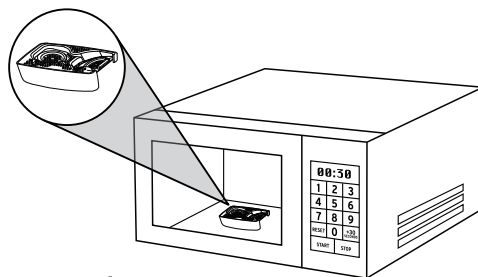

3: 触れるまで冷ましてから充電ケースに戻す。

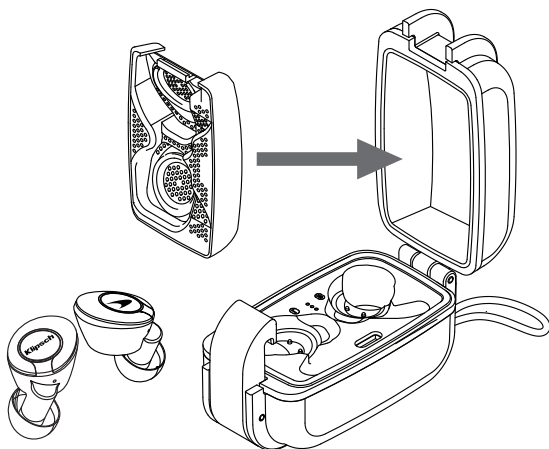

注意：合計2分以上加熱しないでください。やけどには十分お気をつけください。